



FEDERAZIONE NAZIONALE
IMPRESE ELETTROTECNICHE
ED ELETTRONICHE



CONFINDUSTRIA

DAL 1945 IL VALORE DELL'INNOVAZIONE

Illuminazione stradale adeguata alle necessità: il modo di risparmiare molta energia.

Marco Gussoni

Senior Application Engineer & Key Account Manager

Saia Controls Italia Srl

saia-burgess

Control Systems and Components

AssoAutomazione

Associazione Italiana
Automazione e Misura

*Forum Telecontrollo Reti Acqua Gas ed Elettriche
Torino, 3-4 novembre 2011*



Spesso le soluzioni semplici sono le migliori...



Controllare il livello di illuminazione (intensità) in funzione delle fasce orarie.



FEDERAZIONE NAZIONALE
IMPRESE ELETTROTECNICHE
ED ELETTRICHE



DAL 1945 IL VALORE DELL'INNOVAZIONE

AssoAutomazione
Associazione Italiana
Automazione e Misura



TELECONTROLLO
RETI ACQUA, GAS
ED ELETTRICHE 2011

Controllo del livello di illuminazione

- Schedulazione di profili temporali in funzione del Giorno/Settimana/Anno e festività speciali.
- Comando remoto manuale nei casi di emergenza



FEDERAZIONE NAZIONALE
IMPRESE ELETTROTECNICHE
ED ELETTRICHE



DAL 1945 IL VALORE DELL'INNOVAZIONE

AssoAutomazione
Associazione Italiana
Automazione e Misura



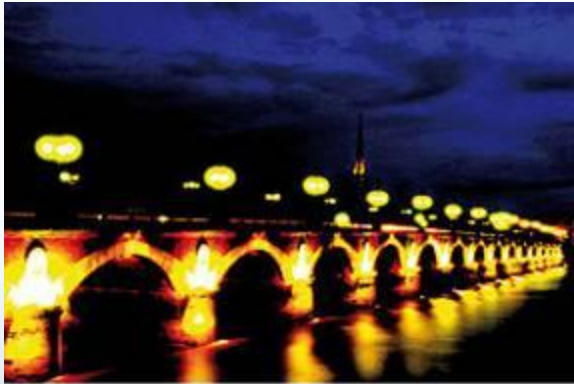

Ore di punta serali/mattutine:
massima illuminazione



Tarda serata e sere festive:
media illuminazione



Notte: minima illuminazione



FEDERAZIONE NAZIONALE
IMPRESE ELETTROTECNICHE
ED ELETTRONICHE



CONFINDUSTRIA

DAL 1945 IL VALORE DELL'INNOVAZIONE

AssoAutomazione

Associazione Italiana
Automazione e Misura



TELECONTROLLO
RETI ACQUA, GAS
ED ELETTRICHE 2011

Architettura del Sistema

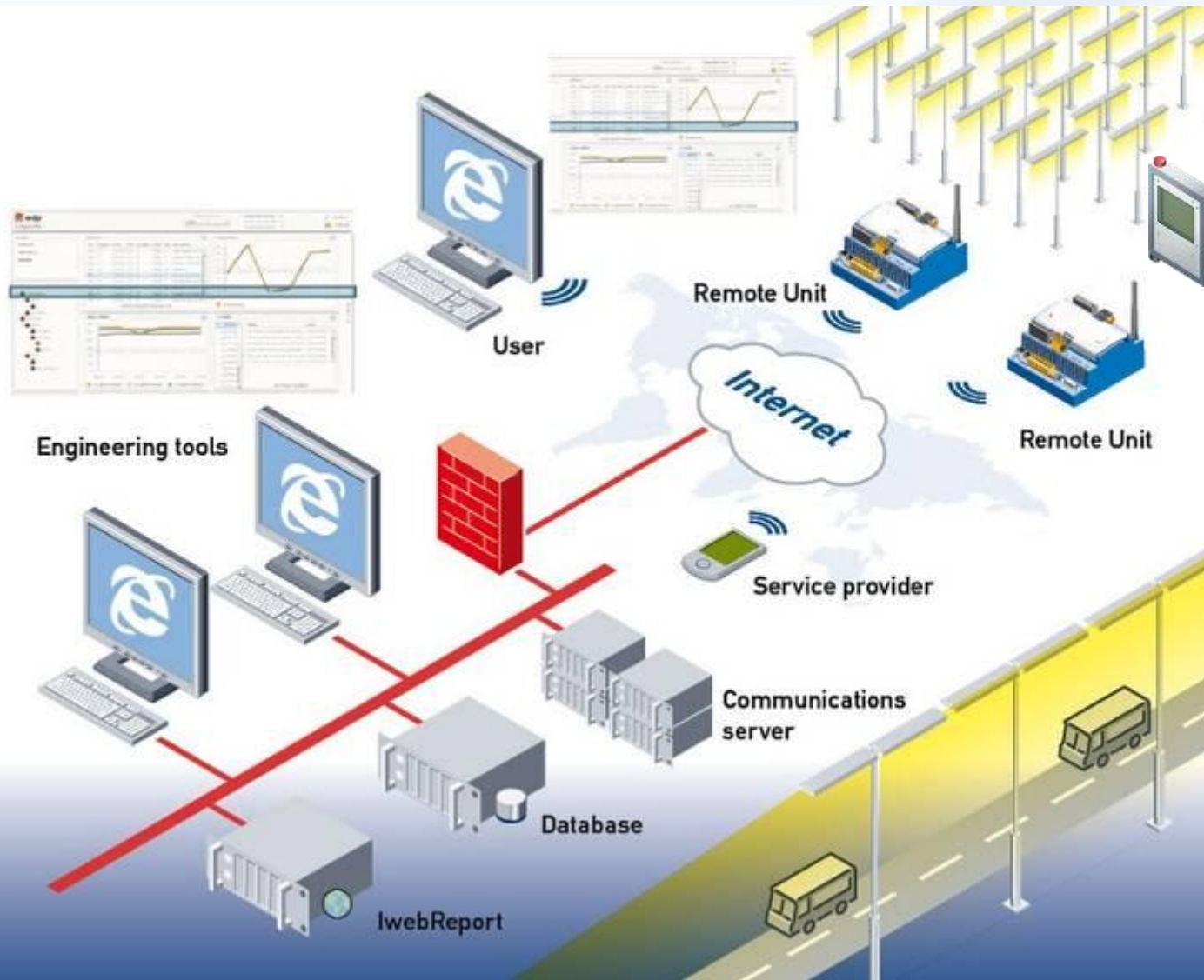

- Vettore GPRS
- Accesso WEB Completo
- Terminali WEB MicroBrowser Portatili per Service e Manutenzione
- Configurazione "al volo" e selettiva dei profili di Schedulazione
- Comandi remoti Manuali

Singola lampada: controllo del livello di Illuminazione e Monitoraggio energetico

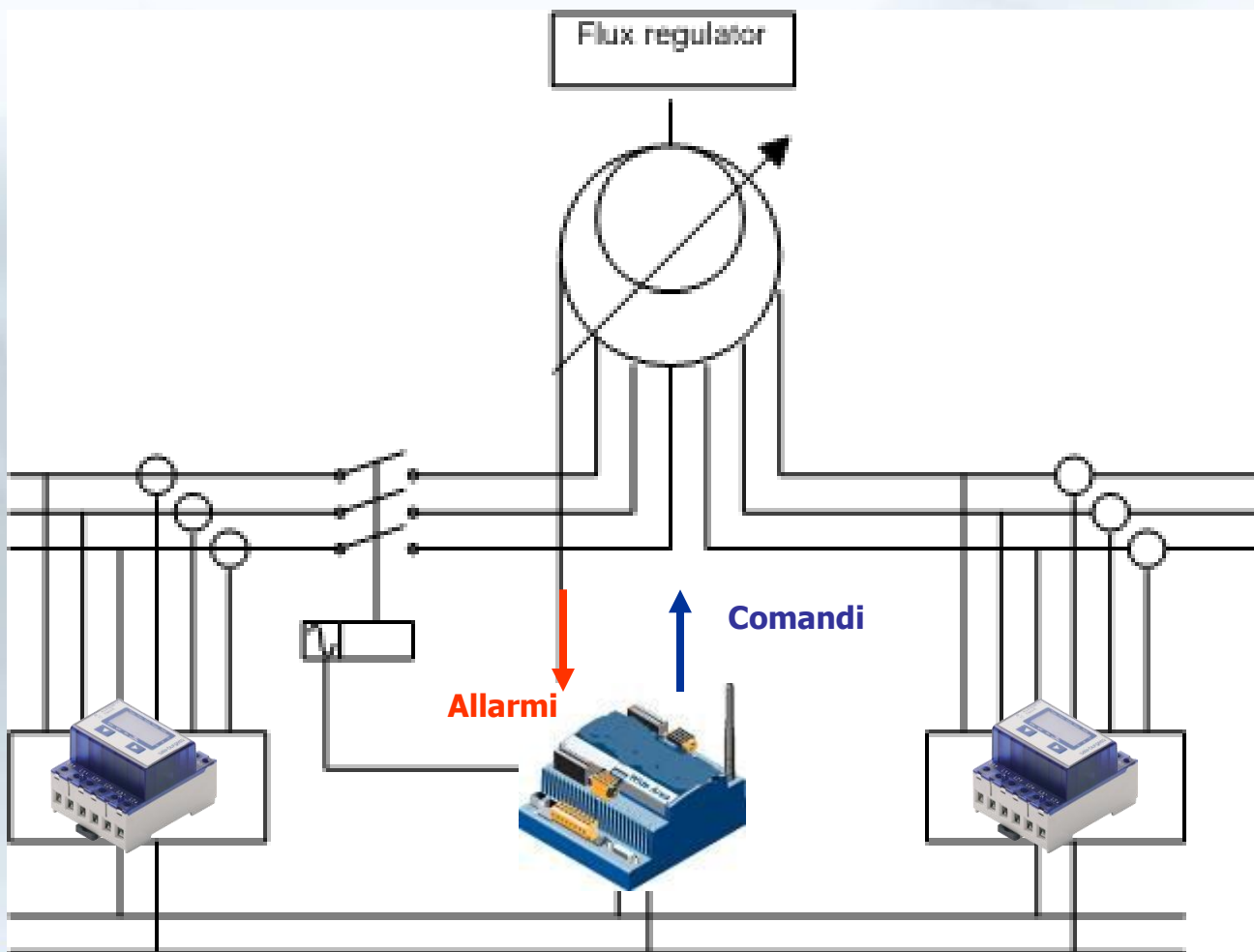

- Elaborazione delle statistiche per il consumo previsto in regressione lineare multipla
- Analisi della Covarianza (ANCOVA) per la modellazione autoadattativa in tempo reale del carico elettrico
- Modem GPRS integrato
- Invio dei dati statistici
- Backup dei dati storici su Flash SD locale
- Pagine WEB per service e configurazione
- Email+SMS per Allarmi e service

Quale Risparmio ?

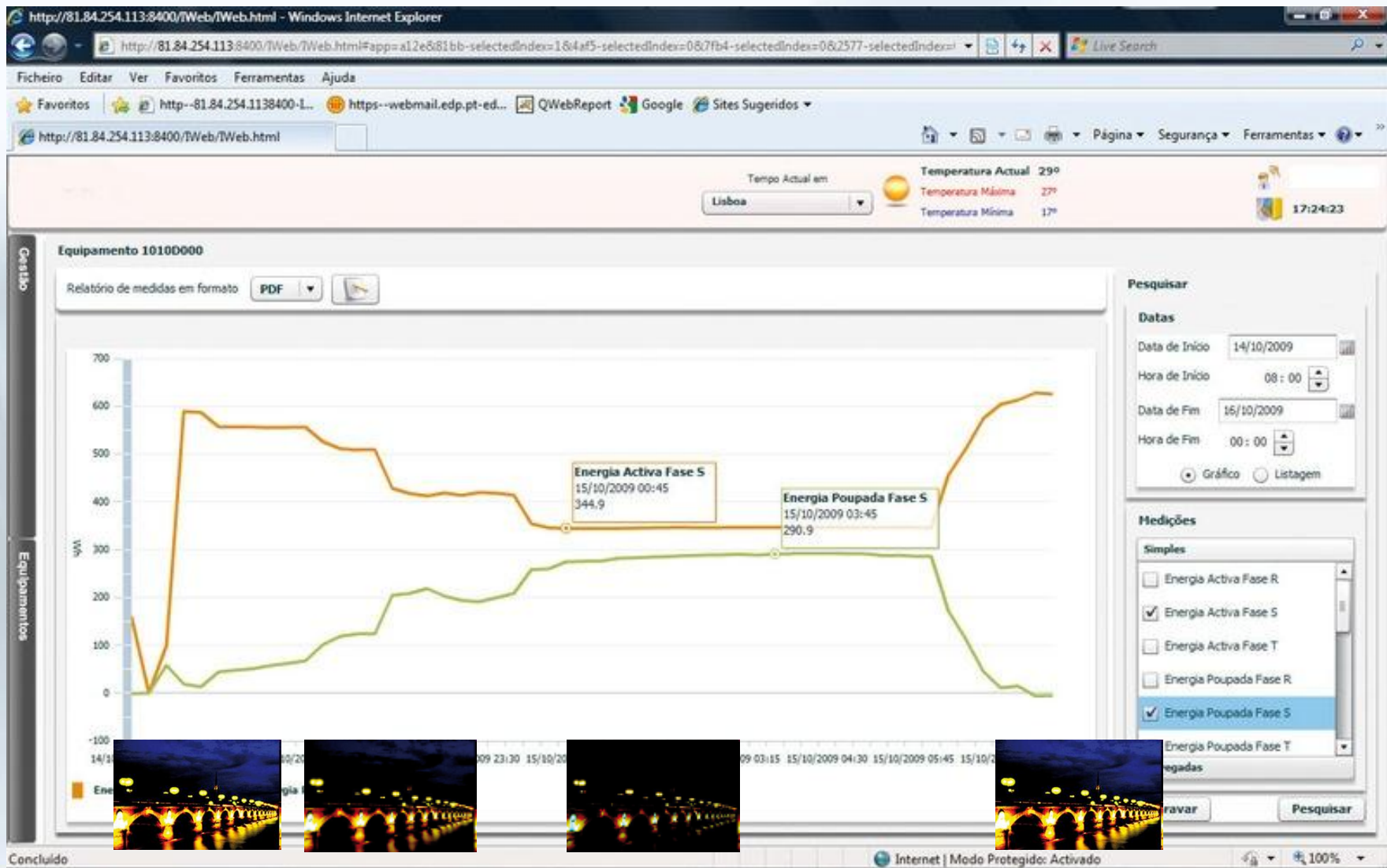

Quale Risparmio ?

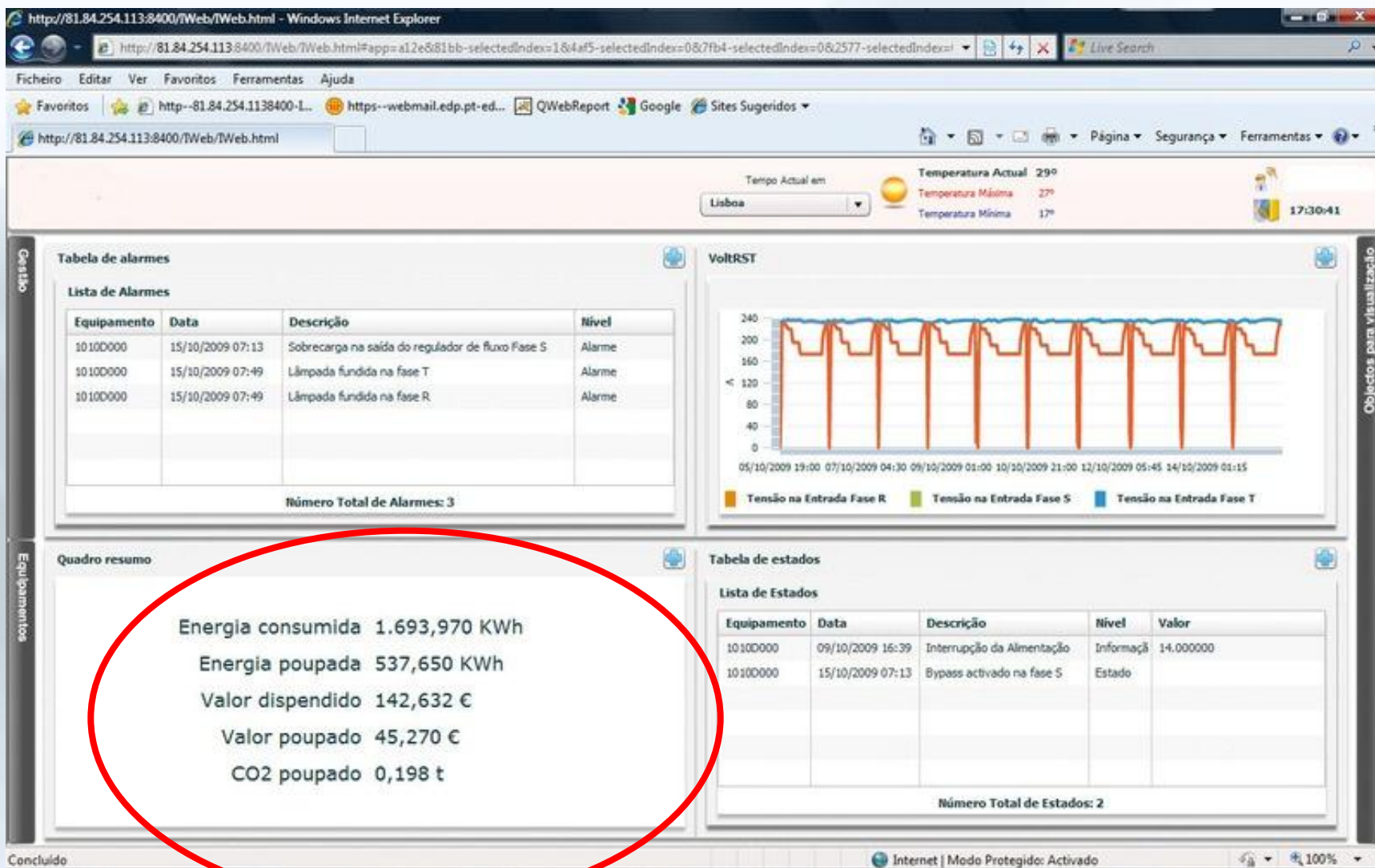

Grazie per l'attenzione!



FEDERAZIONE NAZIONALE
IMPRESE ELETTROTECNICHE
ED ELETTRICHE



CONFINDUSTRIA

DAL 1945 IL VALORE DELL'INNOVAZIONE

AssoAutomazione

Associazione Italiana
Automazione e Misura



TELECONTROLLO
RETI ACQUA, GAS
ED ELETTRICHE 2011